



МОСТЫ



СДЕЛАНО в БОЛГАРИИ

ПРОИЗВОДСТВЕННАЯ ГАММА МОСТОВ МАРКИ

MADARA group

ПЕРЕДНИЕ ДВУСТЕПЕННЫЕ УПРАВЛЯЕМЫЕ ДВИГАТЕЛЬНЫЕ МОСТЫ

ТИП	ОБЩЕЕ ПЕРЕДАТОЧНОЕ ЧИСЛО	ПЕРЕДАТОЧНОЕ ЧИСЛО КОЛЕСНОГО РЕДУКТОРА	НАГРУЗКА МОСТА, кг	БАЛКА	ТОРМОЗА, мм	ШИНЫ	ПРИЛОЖЕНИЕ
41...7300	4,25...6,87	3,33	7 500	СФЕРА Ф 515	БАРАБАНЫЕ СИМПЛЕКСНЫЕ Ф 420 x 150	ДВОЙНЫЕ	С ВИСОКОЙ ПРОХОДИМОСТЬЮ

ЗАДНИЕ ДВУСТЕПЕННЫЕ ДВИГАТЕЛЬНЫЕ МОСТЫ

ТИП	ОБЩЕЕ ПЕРЕДАТОЧНОЕ ЧИСЛО	ПЕРЕДАТОЧНОЕ ЧИСЛО КОЛЕСНОГО РЕДУКТОРА	НАГРУЗКА МОСТА, кг	БАЛКА, мм	ТОРМОЗА, мм	ШИНЫ	ПРИЛОЖЕНИЕ
41...7250	3,95...6,87	3,33	13 000	СФЕРА Ф 410	БАРАБАНЫЕ СИМПЛЕКСНЫЕ Ф 420 x 180	ДВОЙНЫЕ	ГРУЗОВЫЕ АВТОМОБИЛИ
302	5,37	3,33	11 000	СФЕРА Ф 410	БАРАБАНЫЕ СИМПЛЕКСНЫЕ Ф 420 x 180	ДВОЙНЫЕ	АВТОБУСЫ
324	4,13 3,75	3,33	11 500	СФЕРА Ф 410	БАРАБАНЫЕ СИМПЛЕКСНЫЕ Ф 420 x 180	ДВОЙНЫЕ	АВТОБУСЫ
325	3,364	3,33	11 500	СФЕРА Ф 410	БАРАБАНЫЕ СИМПЛЕКСНЫЕ Ф 420 x 180	ДВОЙНЫЕ	АВТОБУСЫ
333; 333.1	6,86	3,33	10 000	СФЕРА Ф 410	БАРАБАНЫЕ СИМПЛЕКСНЫЕ Ф 420 x 180	ДВОЙНЫЕ	АВТОБУСЫ
342	4,64	3,33	10 000	СФЕРА Ф 410	БАРАБАНЫЕ СИМПЛЕКСНЫЕ Ф 420 x 180	ДВОЙНЫЕ	АВТОБУСЫ
344; 367;	10,85	3,947	12 000	СФЕРА Ф 410	БАРАБАНЫЕ СИМПЛЕКСНЫЕ Ф 420 x 180	ДВОЙНЫЕ	ТРОЛЛЕЙБУСЫ
397	5,13; 5,44;	3,33	11 500	СФЕРА Ф 410	БАРАБАНЫЕ СИМПЛЕКСНЫЕ Ф 420 x 180	ДВОЙНЫЕ	АВТОБУСЫ
318 ПП	3,95... 6,89	3,33	12 750	СФЕРА Ф 410	БАРАБАНЫЕ СИМПЛЕКСНЫЕ Ф 420 x 180	ДВОЙНЫЕ	ГРУЗОВЫЕ АВТОМОБИЛИ
318 РП	33,95...6,89	3,33	12 750	СФЕРА Ф 410	БАРАБАНЫЕ СИМПЛЕКСНЫЕ Ф 420 x 180	ДВОЙНЫЕ	ГРУЗОВЫЕ АВТОМОБИЛИ

ОДНОСТЕПЕННЫЕ (ГИПОИДНЫЕ) ДВИГАТЕЛЬНЫЕ МОСТЫ

ТИП	ПЕРЕДАТОЧНОЕ ЧИСЛО	ПЕРЕМЕЩЕНИЕ ШЕСТЕРНИ, мм	НАГРУЗКА МОСТА, кг	БАЛКА	ТОРМОЗА	ШИНЫ	ПРИЛОЖЕНИЕ
395	3,36 3,92	40 ГИПОИДНЫЙ	12 750	СФЕРА Ф 515	БАРАБАНЫЕ СИМПЛЕКСНЫЕ Ф 420 x 180	ДВОЙНЫЕ	СЕДЕЛЬНЫЕ ТЯГАЧИ
МД 9	4,13	28	2 500	ОВАЛ	БАРАБАНЫЕ Ф 300 x 68	ОДИНИЧНЫЕ	ЛЕГКОВЫЕ АВТОМОБИЛИ
МД 9А	3,75						
МД 10	4,13	28	3 500	ОВАЛ	БАРАБАНЫЕ Ф 300 x 68	ДВОЙНЫЕ	ЛЕГКОВЫЕ АВТОМОБИЛИ
МД10А	3,75						
МД12	3,36	28	4 900	ОВАЛ	БАРАБАНЫЕ Ф 300 x 68	ДВОЙНЫЕ	ГРУЗОВЫЕ АВТОМОБИЛИ

ТАНДЕМНЫЕ ДВУСТЕПЕННЫЕ ДВИГАТЕЛЬНЫЕ МОСТЫ

ТИП	ОБЩЕЕ ПЕРЕДАТОЧНОЕ ЧИСЛО	ПЕРЕДАТОЧНОЕ ЧИСЛО КОЛЕСНОГО РЕДУКТОРА	НАГРУЗКА МОСТА, кг	БАЛКА	ТОРМОЗА, мм	ШИНЫ	ПРИЛОЖЕНИЕ
363/364	5,37...6,87	3,33	2 x 10 000	СФЕРА	БАРАБАНЫЕ СИМПЛЕКСНЫЕ Ф 420 x 180	ДВОЙНЫЕ	СПЕЦИАЛИЗИРОВАННЫЕ ТРАНСПОРТНЫЕ СРЕДСТВА
347/348	6,36...6,80	3,33	2 x 13 000	СФЕРА	БАРАБАНЫЕ СИМПЛЕКСНЫЕ Ф 420 x 220	ДВОЙНЫЕ	

ПОДДЕРЖИВАЮЩИЕ МОСТЫ

ТИП	НАГРУЗКА МОСТА, кг	ТОРМОЗА, мм	ШИНЫ	ПРИЛОЖЕНИЕ
203/288	6 000	БАРАБАНЫЕ СИМПЛЕКСНЫЕ Ф 420 x 120	ОДИНИЧНЫЕ	ГРУЗОВЫЕ АВТОМОБИЛИ
311	11 000	БАРАБАНЫЕ СИМПЛЕКСНЫЕ Ф 420 x 180	ДВОЙНЫЕ	АВТОБУСЫ

КОМПЛЕКТЫ МОСТОВ МАРКИ MADARA group

КОМПЛЕКТ МОСТОВ ДЛЯ АВТОМОБИЛЯ С КОЛЕСНОЙ ФОРМУЛОЙ 6×6

НОМЕР МОСТА	ТИП МОСТА	МАКСИМАЛЬНАЯ ДОПУСТИМАЯ НАГРУЗКА, кг	ПЕРЕДАТОЧНОЕ ЧИСЛО	ДИАМЕТР ТОРМОЗНЫХ БАРАБАНОВ, мм	ШИРИНА ТОРМОЗНЫХ НАКЛАДОК, мм	НАЛИЧИЕ ABS
650	передний	7500	5,55 6,88	420	150	да
652	средний	13000			180	нет
651	задний	13000			180	да

КОМПЛЕКТ МОСТОВ ДЛЯ АВТОМОБИЛЯ С КОЛЕСНОЙ ФОРМУЛОЙ 6×6, С ОДНОСКАТНОЙ ОШИНОВКОЙ

НОМЕР МОСТА	ТИП МОСТА	МАКСИМАЛЬНАЯ ДОПУСТИМАЯ НАГРУЗКА, кг	ПЕРЕДАТОЧНОЕ ЧИСЛО	ДИАМЕТР ТОРМОЗНЫХ БАРАБАНОВ, мм	ШИРИНА ТОРМОЗНЫХ НАКЛАДОК, мм	НАЛИЧИЕ ABS
655	передний	8000	5,55 6,88	420	150	да
656	средний	11500			180	нет
657	задний	11500			180	да

КОМПЛЕКТ МОСТОВ ДЛЯ АВТОМОБИЛЯ С КОЛЕСНОЙ ФОРМУЛОЙ 8×8, С ОДНОСКАТНОЙ ОШИНОВКОЙ И ПОДКАЧКОЙ ШИН

НОМЕР МОСТА	ТИП МОСТА	МАКСИМАЛЬНАЯ ДОПУСТИМАЯ НАГРУЗКА, кг	ПЕРЕДАТОЧНОЕ ЧИСЛО	ДИАМЕТР ТОРМОЗНЫХ БАРАБАНОВ, мм	ШИРИНА ТОРМОЗНЫХ НАКЛАДОК, мм	НАЛИЧИЕ ABS
658	передний	8000	5,55 6,88	420	150	да
659	передний второй	8000				нет
660	средний	11500			180	нет
661	задний	11500				да

ПЕРЕДНИЕ ДВИГАТЕЛЬНЫЕ МОСТЫ

МОСТЫ 41...7300

Предназначены для установки в грузовые автомобили с колесными формулами 4 x 4 и 6 x 6. Мосты имеют двойную редукцию – в главной передаче и в планетарной передаче колесного редуктора. Тормозные механизмы – барабанные с разжимными кулаками. Стандартно укомплектованы с механизмом блокировки дифференциала и контрольным датчиком включения. При серийном производстве поставляются без тормозных цилиндров.

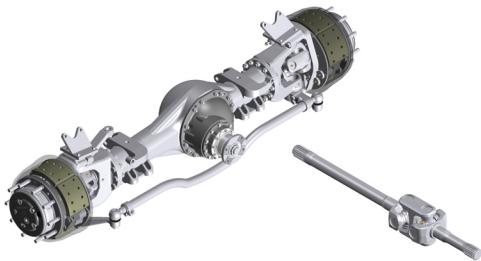
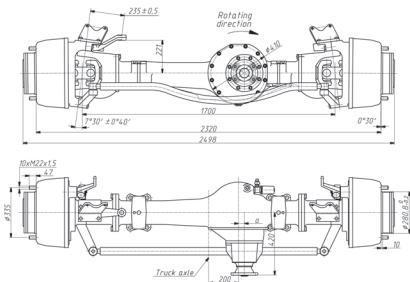

ТЕХНИЧЕСКИЕ ХАРАКТЕРИСТИКИ

ПЕРЕДНИЕ ДВУСТЕПЕННЫЕ ДВИГАТЕЛЬНЫЕ МОСТЫ

Нагрузка моста 7000 kg

Передаточное число	Передаточное отношение конической пары	a, мм	Максимальный входящий момент, Нм
4,25	25/32	70	7500
4,64	23/32	70	6900
5,08	21/32	70	6350
5,37	18/29	40	6000
5,74	18/31	40	5500
6,27	17/32	40	5100
6,87	16/33	40	4700

Колесные редукторы

Тип	планетарный
Передаточное число	3,33
Ширина сцепления	32 мм
Количество сателлитов	5
Межосевое расстояние	80 мм

Материал балки

20 ГЛ БДС 6550-86

Полуоси

Диаметр	51 мм
Внешний диаметр / количество шлиц	54,5 мм / 20
Обозначение соединений	55 x 2,5 CSN 01 4950.1

Тормоза

Размеры (диаметр x ширина)	420 x 150 мм
Тип	барабанный

Ступицы

Количество (резьба и монтажный диаметр) болтов для крепления колеса.	2 x 10 шт. (M22 x 1,5 - 335)
Монтажный диаметр	280,8 _{-0,2} мм

Дифференциал

Тип	конический, с прямыми зубьями
Блокирующий механизм дифференциала	да

Дополнительные варианты

Элементы: ABS; Автоматичное регулирование тормозного зазора; безасбестовые тормозные накладки	
---	--

Максимальный угол поворота колес

Внутреннее колесо	38°
Внешнее колесо	30°

ЗАДНИЕ ДВУСТЕПЕННЫЕ МОСТЫ

МОСТ 318 РР

Предназначены для установки в тяжеловесные автомобили с полной массой более 16 000 кг. с рессорной подвеской. Мосты имеют двойную редукцию – в главной передаче и в планетарной передаче колесного редуктора. Тормозные механизмы – барабанные с разжимными кулаками. Стандартно укомплектованы с механизмом блокировки дифференциала и контрольным датчиком включения. При серийном производстве поставляются без тормозных цилиндров.

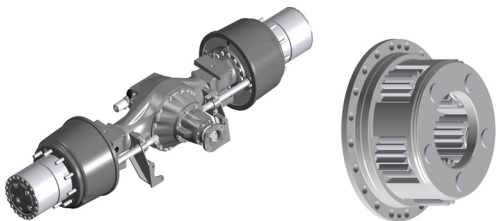
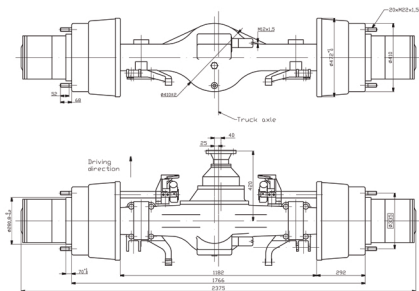

ТЕХНИЧЕСКИЕ ХАРАКТЕРИСТИКИ - МОСТ 318 РП

ЗАДНИЙ ДВИГАТЕЛЬНЫЙ ДВУСТЕПЕННЫЙ МОСТ

Нагрузка моста 12750 кг

Передаточное число	Передаточное отношение конической пары	Максимальный входящий момент, Нм	Перемещение от центра, мм
3,95	27/32	8000	45
4,26	25/32	7400	45
4,64	23/32	6800	45
5,08	21/32	6200	45
5,37	18/29	5850	15
5,74	18/31	5400	15
6,27	17/32	5000	15
6,89	16/33	4550	15

Колесные редукторы

Тип	планетарный
Передаточное число	3,33
Ширина сцепления	54 мм
Количество сателлитов	5
Межосевое расстояние	80 мм

Материал балки 20 ГЛ БДС 6550-86

Полуоси

Диаметр	50 мм
Внешний диаметр шлиц	51,5 мм
Количество шлиц	20
Обозначение соединений	52 x 2,5 CSN 01 4950.1

Тормоза

Размеры (диаметр x ширина)	420 x 180 мм
Тип	барабанный, симплексный пневматический

Ступицы

Количество (резьба и монтажный диаметр) болтов для крепления колеса	2 x 10 шт. /M22 x 1,5 - 335
Монтажный диаметр	280,8 _{-0,2} мм

Дифференциал

Тип	конический, с прямыми зубьями
Блокирующий механизм дифференциала	да

Дополнительные варианты

Элементы: ABS; Автоматичное регулирование тормозного зазора; безасбестовые тормозные накладки	
---	--

МОСТ 318 ПП

Предназначены для установки в тяжеловесные автомобили с полной массой более 16 000 кг. с пневматической подвеской. Мосты имеют двойную редукцию – в главной передаче и в планетарной передаче колесного редуктора. Тормозные механизмы – барабанные с разжимными кулаками. Стандартно укомплектованы с механизмом блокировки дифференциала и контрольным датчиком включения. При серийном производстве поставляются без тормозных цилиндров.

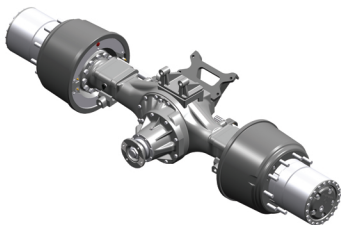
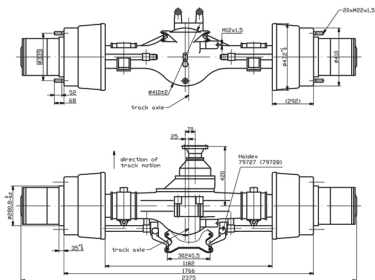

ТЕХНИЧЕСКИЕ ХАРАКТЕРИСТИКИ - МОСТ 318 ПП

ЗАДНИЙ ДВИГАТЕЛЬНЫЙ ДВУСТЕПЕННЫЙ МОСТ

Нагрузка моста 12750 кг

Передаточное число	Передаточное отношение конической пары	Максимальный входящий момент, Нм	Перемещение от центра, мм
3,95	27/32	8000	45
4,26	25/32	7400	45
4,64	23/32	6800	45
5,08	21/32	6200	45
5,37	18/29	5850	15
5,74	18/31	5400	15
6,27	17/32	5000	15
6,89	16/33	4550	15

Колесные редукторы

Тип	планетарный
Передаточное число	3,33
Ширина сцепления	54 мм
Количество сателлитов	5
Межосевое расстояние	80 мм

Материал балки 20 ГЛ БДС 6550-86

Полуоси

Диаметр	50 мм
Внешний диаметр шлиц	51,5 мм
Количество шлиц	20
Обозначение соединений	52 x 2,5 CSN 01 4950.1

Тормоза

Размеры (диаметр x ширина)	420 x 180 мм
Тип	барабанный, симплексный пневматический

Ступицы

Количество (резьба и монтажный диаметр) болтов для крепления колеса	2 x 10 шт. /M22 x1,5 - 335
Монтажный диаметр	280,8 ± 0,2 мм

Дифференциал

Тип	конический, с прямыми зубьями
Блокирующий механизм дифференциала	да

Дополнительные варианты

Элементы: ABS; Автоматичное регулирование тормозного зазора; безасбестовые тормозные накладки	
---	--

АВТОБУСНЫЙ МОСТ 397

Предназначены для установки в городские, междугородные автобусы с передним или задним расположением двигателя и с рессорной или пневматической подвеской. Мосты имеют двойную редукцию – в главной передаче и в планетарной передаче колесного редуктора. Тормозные механизмы – барабанные с разжимными кулаками. Стандартно укомплектованы с механизмом блокировки дифференциала и контрольным датчиком включения. При серийном производстве поставляются без тормозных цилиндров.

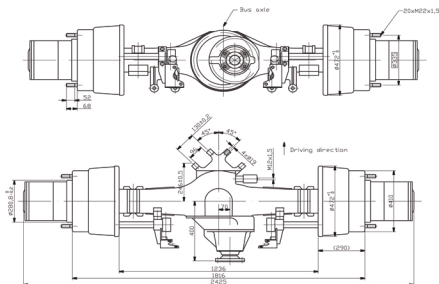



ТЕХНИЧЕСКИЕ ХАРАКТЕРИСТИКИ - АВТОБУСНЫЙ МОСТ 397

ЗАДНИЙ ДВИГАТЕЛЬНЫЙ ДВУСТЕПЕННЫЙ АВТОБУСНЫЙ МОСТ

Нагрузка моста 11500 кг; Максимальный входящий момент 1250 Нм.

Передаточное число		Перемещение от центра, мм
5,13		70
5,44		40
Колесные редукторы		
Тип	планетарный	
Передаточное число	3,33	
Ширина сцепления	54 мм	
Количество сателлитов	5	
Межосевое расстояние	80 мм	
Материал балки	20 ГЛ БДС 6550-86	
Полуоси		
Диаметр	50 мм	
Внешний диаметр шлиц	51,5 мм	
Количество шлиц	20	
Обозначение соединений	52 x 2,5 CSN 01 4950.1	
Тормоза		
Размеры (диаметр x ширина)	420 x 180 мм	
Тип	барабанный, симплексный пневматический	
Ступицы		
Количество (резьба и монтажный диаметр) болтов для крепления колеса	2 x 10 шт. / M22 x 1,5 - 335	
Монтажный диаметр	280,8 _{-0,2} мм	
Дифференциал		
Тип	конический, с прямыми зубьями	
Блокирующий механизм дифференциала	да	
Дополнительный варианты		
Элементы: ABS; Автоматичное регулирование тормозного зазора; безасбестовые тормозные накладки		

ЗАДНИЕ ГИПОИДНЫЕ ОДНОСТЕПЕННЫЕ МОСТЫ

МОСТ 395

Предназначены для установки в тяжеловесные автомобили с полной массой до 13 тонн для магистральных автомобилей и 16 тонн для грузовых автомобилей. Мосты имеют единичную редукцию – в главной передаче и тормозных механизмах с гидравлическим приводом. Производятся с блокировкой дифференциала.

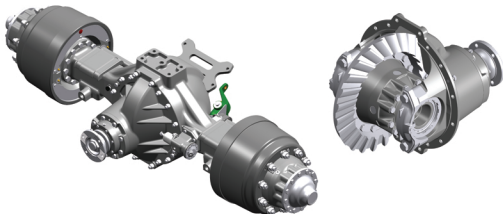
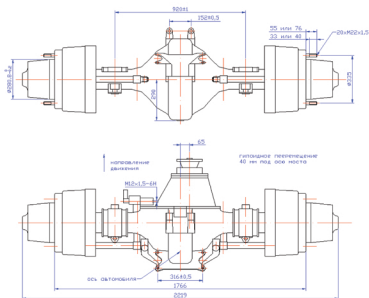

ТЕХНИЧЕСКИЕ ХАРАКТЕРИСТИКИ МОСТОВ 395
ГИПОИДНЫЕ ОДНОСТЕПЕННЫЕ ДВИГАТЕЛЬНЫЕ МОСТЫ

Нагрузка моста 12750 кг

Передаточное число	Передаточное отношение конической пары	Максимальный входящий момент, Нм	Перемещение шестерни ведомой конической, мм
3.36	14/47	8000	40
3.61	13/47	7500	
3.92	12/47	6900	
4.27	11/47	6300	
4.63	11/51	5800	
4.90	11/54	5500	
5.20	10/53	5100	
5.90	10/59	4600	
6.37	8/51	4260	

Главная передача

Тип	гипоидное
Передаточное число	3,36; 3,92
Внешний диаметр шестерни ведомой конической	485,9 мм
Перемещение шестерни ведущей конической	40 мм

Материал балки

Материал балки	20 ГЛ БДС 6550-86
----------------	-------------------

Полуоси

Диаметр	56 мм
Внешний диаметр шлиц	59,5 мм
Количество шлиц	22
Обозначение соединений	60 x 2,5

Тормоза

Размеры (диаметр x ширина)	420 x 180 мм
Тип	барабанный, симплексный пневматический

Ступицы

Количество (резьба и монтажный диаметр) болтов для крепления колеса	2 x 10 шт. / M22 x 1,5 – 335
Монтажный диаметр	280,8 - 0,2 мм

Дифференциал

Тип	конический, с прямыми зубьями
Блокирующий механизм дифференциала	да

Дополнительные варианты

Дополнительные варианты	Элементы: ABS; Автоматичное регулирование тормозного зазора; бескабестовые тормозные накладки
-------------------------	---

МОСТЫ МД

Предназначены для установки в легковые автомобили с полной массой от 3,5 до 6 тонн с рессорной или пневматической подвеской. Мосты имеют единичную редукцию – в главной передаче и тормозных механизмах с гидравлическим приводом. Могут производятся с блокировкой дифференциала.

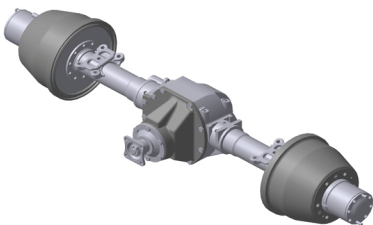
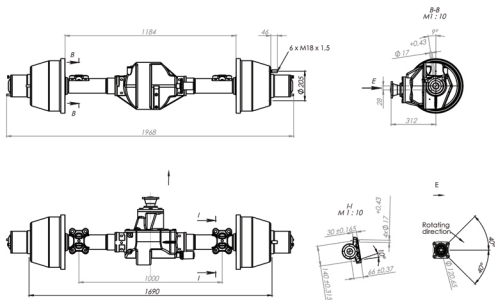

ТЕХНИЧЕСКИЕ ХАРАКТЕРИСТИКИ МОСТОВ МД

ОДНОСТЕПЕННЫЕ ЗАДНИЕ ДВИГАТЕЛЬНЫЕ МОСТЫ

Тип моста	Общее передаточное число	Передаточное отношение конической пары	Перемещение шестерни ведомой конической, мм	Нагрузка моста, кг	Максимальный входящий момент, Нм
МД 9А	4,125	8/33	28	2500	1540
МД 9	3,750	8/30		2500	1700
МД 10А	4,125	8/33		3500	2000
МД 10	3,750	8/30		3500	2200
МД 12	3,364	11/37		4900	2800
Балка					
	Тип	балка со сварочными цапфами			
	Материал балки	20 ГЛ БДС 6550-86			
Трубы					
	МД 10	труба 95 x 14 Ст 35 БДС 5785-83			
	МД 12	труба 110 x 18 Ст 35 БДС 5785-83			
Полуоси					
	Диаметр	40 мм			
	Внешний диаметр шлиц	44,5 мм			
	Количество шлиц	16			
Тормоза					
МД 10	Размер (диаметр x ширина)	300 x 68 мм			
	Тип	барабанный			
МД 12	Размер (диаметр x ширина)	325 x 100 мм			
	Тип	барабанный			
Ступицы					
	Количество (резьба и монтажный диаметр) болтов для крепления колеса	2 x 6 шт. (M18 x 1,5 - 205)			
	Монтажный диаметр	160,8 _{-0,2} мм			
Дифференциал					
	Тип	конический, с прямыми зубьями			
	Блокирующий механизм дифференциала	да			
	МД10	нет			
	МД12	да			

ТАНДЕМНЫЕ МОСТЫ

МОСТЫ 363/364

Предназначены для установки в тяжеловесные автомобили с повышенной проходимостью и колесной формулой 6 x 4 и 6 x 6. Мосты имеют двойную редукцию – в главной передаче и в планетарной передаче колесного редуктора. Тормозные механизмы – барабанные с разжимными кулаками. Стандартно укомплектованы с механизмом блокировки дифференциала и контрольным датчиком включения. При серийном производстве поставляются без тормозных цилиндров.

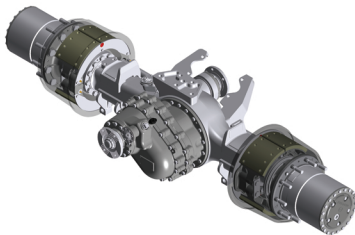

ТЕХНИЧЕСКИЕ ХАРАКТЕРИСТИКИ

ДУВУСТЕПЕННЫЕ ЗАДНИЕ ТАНДЕМНЫЕ ДВИГАТЕЛЬНЫЕ МОСТЫ

Допустимая нагрузка: 363/354 - 2x10000 кг * ; 347/348 - 2x13000 кг

Общее передаточное число	Передаточное отношение конической пары	Передаточное отношение цилиндрической пары	Максимальный входящий момент, Нм
5,37	18/29	1,0	7250
5,74	18/31		6800
6,27	17/32		6200
6,87	16/33		5650
6,36 *	18/29		6100
6,80*	18/31		5700

Колесные редукторы		
	Тип	планетарный
	Передаточное число	3,33*; 3,947
	Ширина сцепления	54мм
	Количество сателлитов	5
	Межосевое расстояние	80 мм*; 76мм
Материал балки		
		20 ГЛ БДС 6550-86
Полуоси		
	Диаметр	50 мм
	Внешний диаметр шлиц	51,5, мм
	Количество шлиц	20
	Обозначение соединений	52 x 2,5 CSN 01 4950.1
Тормоза		
	Размеры (диаметр x ширина)	420 x 180 мм*
		420 x 220 мм
	Тип	барабанный
Ступицы		
	Количество (резьба и монтажный диаметр) болтов для крепления колеса.	2 x 10 шт. (M22 x 1,5 - 335)
	Монтажный диаметр	280,8 _{-0,2} мм
Дифференциал		
	Тип	конический, с прямыми зубьями
	Блокирующий механизм дифференциала	да
	Межосевой дифференциал	да
	Блокирующий механизм межосевого дифференциал	да
Элементы для дополнительной установки		
	Антиблокирующей тормозной системе (ABS)	
	Автоматичное регулирование тормозного зазора	
	Безасбестовые тормозные накладки	

ПОДДЕРЖИВАЮЩИЕ МОСТЫ

МОСТЫ 203 / 311

Поддерживающий мост 203 предназначен для установки в грузовые автомобили с колесной формулой 6 x 2. Поддерживающий мост 311 предназначен для установки в автобусы и троллейбусы. Тормозные механизмы – барабанные с разжимными кулаками. Стандартно укомплектованы с механизмом блокировки дифференциала и контрольным датчиком включения. При серийном производстве поставляются без тормозных цилиндров.

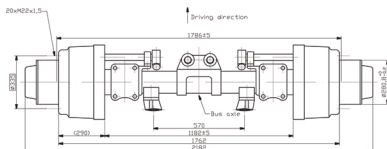

ТЕХНИЧЕСКИЕ ХАРАКТЕРИСТИКИ

ПОДДЕРЖИВАЮЩИЕ МОСТЫ

Модель	203	311
Нагрузка	6000 кг	11000 кг
Балка	Сварная	
Материал	Труба Ф 133 x 16 - 18Г2 БДС 4880-79	Труба Ф140 x 22- 18Г2 БДС 4880-79
Тормоза		
Размеры (диаметр x ширина)	420 x 120 мм	420 x 180 мм
Тип	Барабанные	Барабанные
Ступицы		
Количество (резьба и монтажный диаметр) болтов для крепления ободов.	2 x 10 бр. (M22 x 1,5 - 335)	2 x 10 бр. (M22 x 1,5 – 335)
Монтажный диаметр	280,8 _{-0,2} мм	280,8 _{-0,2} мм
Могут устанавливаться и дополнительные элементы	Антиблокирующей тормозной системе (ABS) Автоматичное регулирование тормозного зазора Безасбестовые тормозные накладки	

КОМПЛЕКТЫ МОСТОВ МАРКИ MADARA group

КОМПЛЕКТ МОСТОВ ДЛЯ АВТОМОБИЛЯ КОЛЕСНОЙ ФОРМУЛЫ 6×6

Технические характеристики:

Номер моста	Тип моста	Максимальная допустимая нагрузка, кг	Передаточное число	Диаметр тормозных барабанов, мм	Ширина тормозных накладок, мм	Наличие ABS
650	передний	7500	5,55 6,88	420	150	Да
652	средний	13000			180	нет
651	задний	13000			180	да

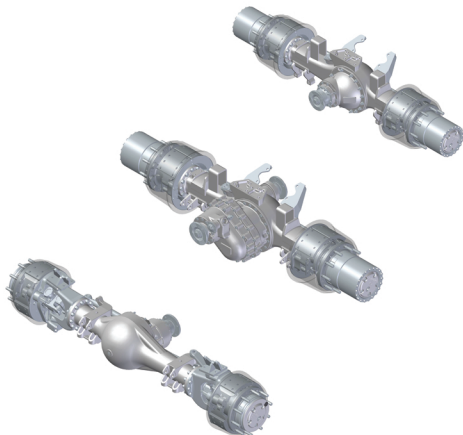

КОМПЛЕКТ МОСТОВ ДЛЯ АВТОМОБИЛЯ КОЛЕСНОЙ ФОРМУЛЫ 6×6
ПЕРЕДНИЙ, СРЕДНИЙ И ЗАДНИЙ

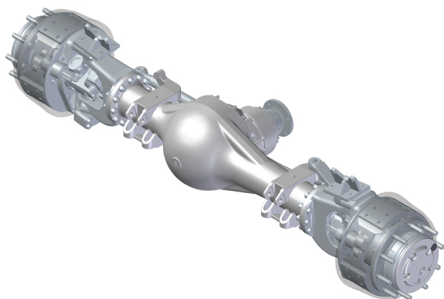
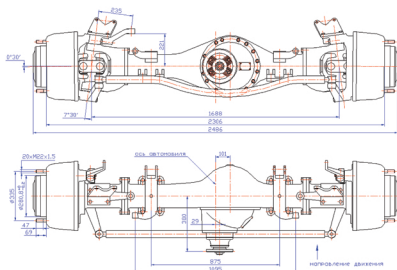

МОСТ ПЕРЕДНИЙ ДВИГАТЕЛЬНЫЙ ДЛЯ АВТОМОБИЛЯ С КОЛЕСНОЙ ФОРМУЛЫ 6×6

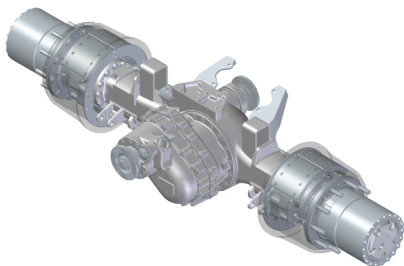
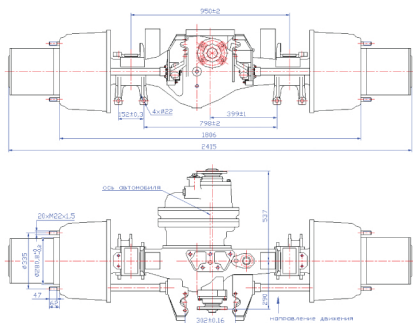

МОСТ СРЕДНИЙ ДВИГАТЕЛЬНЫЙ ДЛЯ АВТОМОБИЛЯ С КОЛЕСНОЙ ФОРМУЛЫ 6×6

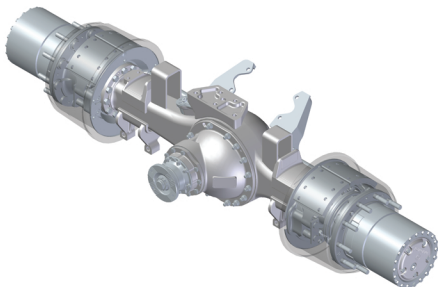
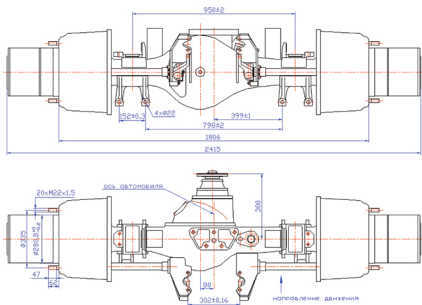

МОСТ ЗАДНИЙ ДВИГАТЕЛЬНЫЙ ДЛЯ АВТОМОБИЛЯ С КОЛЕСНОЙ ФОРМУЛЫ 6×6

**КОМПЛЕКТ МОСТОВ ДЛЯ АВТОМОБИЛЯ КОЛЕСНОЙ ФОРМУЛЫ 6×6, С
ОДНОСКАТНОЙ ОШИНОВКИ**

Технические характеристики:

Номер моста	Тип моста	Максимальная допустимая нагрузка, кг	Передаточное число	Диаметр тормозных барабанов, мм	Ширина тормозных накладок, мм	Наличие ABS
655	передний	8000	5,55 6,88	420	150	да
656	средний	11500			180	нет
657	задний	11500			180	да



**КОМПЛЕКТ МОСТОВ ДЛЯ АВТОМОБИЛЯ КОЛЕСНОЙ ФОРМУЛЫ 6×6, С ОДНОСКАТНОЙ
ОШИНОВКИ – ПЕРЕДНИЙ, СРЕДНИЙ И ЗАДНИЙ**

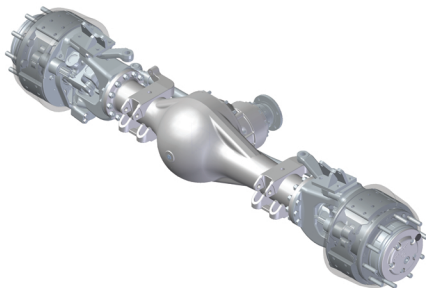
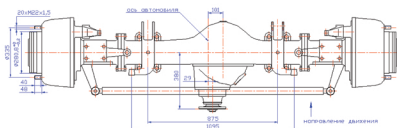
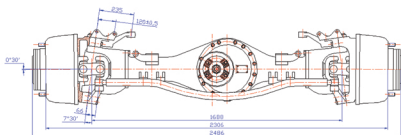

**МОСТ ПЕРЕДНИЙ ДВИГАТЕЛЬНЫЙ ДЛЯ АВТОМОБИЛЯ С КОЛЕСНОЙ ФОРМУЛЫ 6×6 С
ОДНОКАТНОЙ ОШИНОВКИ**

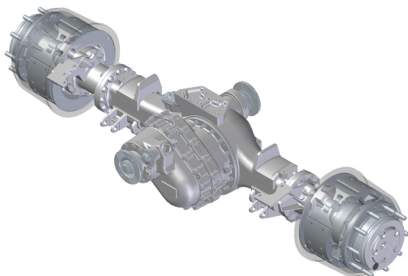
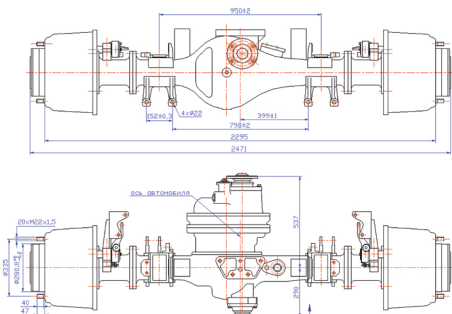

**МОСТ СРЕДНИЙ ДВИГАТЕЛЬНЫЙ ДЛЯ АВТОМОБИЛЯ С КОЛЕСНОЙ ФОРМУЛЫ 6×6 С
ОДНОСКАТНОЙ ОШИНОВКИ**

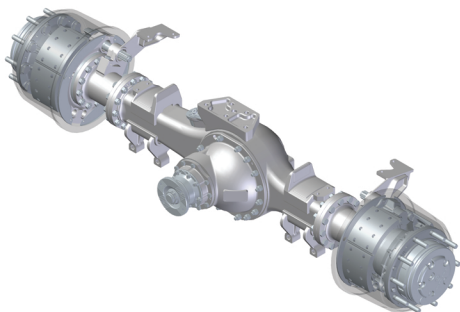
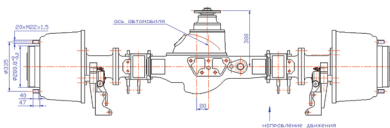
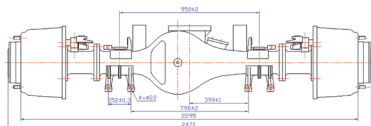

**МОСТ ЗАДНИЙ ДВИГАТЕЛЬНЫЙ ДЛЯ АВТОМОБИЛЯ С КОЛЕСНОЙ ФОРМУЛЫ 6×6
С ОДНОСКОТНОЙ ОШИНОВКИ**

**КОМПЛЕКТ МОСТОВ ДЛЯ АВТОМОБИЛЯ КОЛЕСНОЙ ФОРМУЛЫ 8×8, С
ОДНОСКАТНОЙ ОШИНОВКИ И ПОДКАЧКИ ШИН**

Технические характеристики:

Номер моста	Тип моста	Максимальная допустимая нагрузка, кг	Передаточное число	Диаметр тормозных барабанов, мм	Ширина тормозных накладок, мм	Наличие ABS
658	передний	8000	5,55 6,88	420	150	да
659	передний второй	8000				нет
660	средний	11500			180	нет
661	задний	11500				да



**КОМПЛЕКТ МОСТОВ ДЛЯ АВТОМОБИЛЯ КОЛЕСНОЙ ФОРМУЛЫ 8×8, С ОДНОСКАТНОЙ
ОШИНОВКИ И ПОДКАЧКИ ШИН – ПЕРЕДНИЙ, ПЕРЕДНИЙ ВТОРОЙ, СРЕДНИЙ И ЗАДНИЙ**

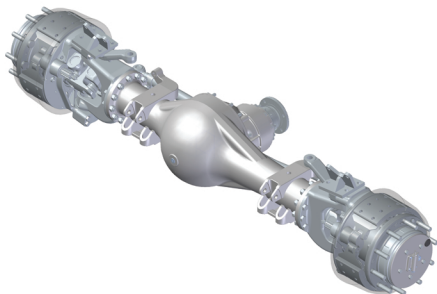
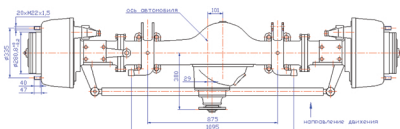
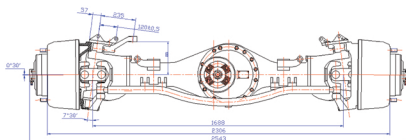

**МОСТ ПЕРЕДНИЙ ДВИГАТЕЛЬНЫЙ ДЛЯ АВТОМОБИЛЯ С КОЛЕСНОЙ ФОРМУЛЫ 8×8, С
ОДНОСКАТНОЙ ОШИНОВКИ И ПОДКАЧКИ ШИН**

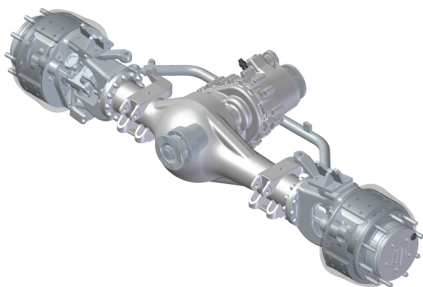
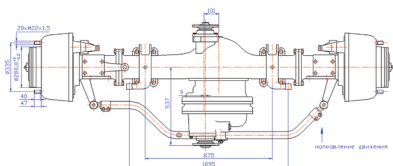
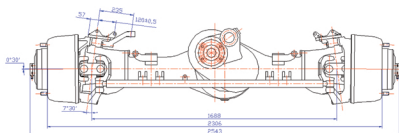

МОСТ ПЕРЕДНИЙ ДВИГАТЕЛЬНЫЙ ВТОРОЙ ДЛЯ АВТОМОБИЛЯ С КОЛЕСНОЙ ФОРМУЛЫ 8×8, С ОДНОСКАТНОЙ ОШИНОВКИ И ПОДКАЧКИ ШИН

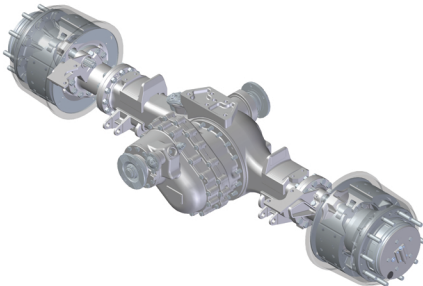
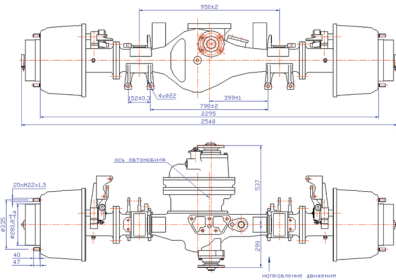

**МОСТ СРЕДНИЙ ДВИГАТЕЛЬНЫЙ ДЛЯ АВТОМОБИЛЯ С КОЛЕСНОЙ ФОРМУЛЫ 8x8, С
ОДНОСКАТНОЙ ОШИНОВКИ И ПОДКАЧКИ ШИН**

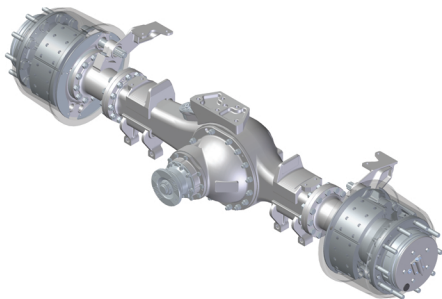
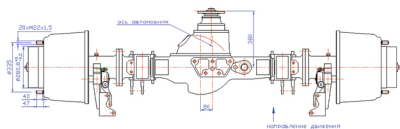
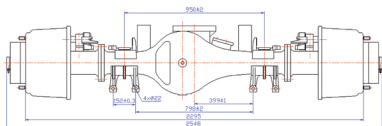

**МОСТ ЗАДНИЙ ДВИГАТЕЛЬНЫЙ ДЛЯ АВТОМОБИЛЯ С КОЛЕСНОЙ ФОРМУЛЫ 8×8, С
ОДНОСКАТНОЙ ОШИНОВКИ И ПОДКАЧКИ ШИН**

ПРОИЗВОДСТВЕННАЯ ГАММА МОСТОВ МАРКИ

MADARA group

MADARA group имеет многолетний опыт и традицию по производству передних, средних и задних двигательных мостов для грузовых автомобилей, автобусов, троллейбусов, полуприцепов и дорожно-строительных машин, а также тандемных и поддерживающих мостов и запасных частей к ним.

Мосты производства MADARA group отвечают всем современным требованиям и имеют грузоподъемность с 2500 по 13 000 кг.

Передние двигательные мосты – управляемые двустепенные с грузоподъемностью с 6000 по 8000 кг. Они предназначены для установки в транспортные средства, исключительно для работы при тяжелых дорожных условиях.

Задние одноступенные двигательные мосты имеют грузоподъемность с 2500 по 13000 кг. Они подходящие для установки в грузовые автомобили и автобусы, движущиеся по дорогам высокого класса и магистралям.

Задние двигательные двустепенные мосты имеют грузоподъемность с 10000 по 13000 кг. Предназначены для установки в грузовые автомобили, троллейбусы и дорожно-строительные машины. Имеют отличные качества для работы в тяжелых дорожных и различных метеорологических условиях: дождь, снег, грязь, холод и др.

Поддерживающие мосты имеют грузоподъемность с 6000 по 11000 кг. Подходящие для установки в грузовые автомобили, автобусы и полуприцепы.

Тандемные мосты имеют грузоподъемность с 2x10000 кг по 2x130000 кг. Они подходящие для установки в грузовые автомобили, а также имеют отличные качества для работы в рудниках и карьерах.

Полная грузоподъемность транспортных средств с мостами производства MADARA group может достичь 66000 кг.

Производство мостов осуществляется на площади 1 кв.км., 200 000 кв.м. из которых занимают закрытые помещения.

Основным приоритетом компании производство полной гаммы запасных частей для изготавливаемых мостов, обеспечивая гарантийное и после гарантийное обслуживание.

MADARA group сертифицирована по системе качества ISO 9001:2000 и PCT.



"МАДАРА" АД
Бул. "Мадара" 1
9700 Шумен
БОЛГАРИЯ
Маркетинг
E-mail:
Web site:

Тел.: +359 54 857 222, +359 54 857 330

Факс: +359 54 880 167, +359 54 857 370

Тел.: +359 54 857 373, +359 54 857 224
office@madaragroup.com
www.madaragroup.com